

西暦	2000年	2001年	2002年	2003年	2004年	2005年	2006年	2007年	2008年	2009年	2010年	2011年	2012年	2013年	2014年	2015年	2016年	2017年	2018年	2019年	2020年	2021年	2022年	2023年	2024年	2025年
和暦	平成12年	平成13年	平成14年	平成15年	平成16年	平成17年	平成18年	平成19年	平成20年	平成21年	平成22年	平成23年	平成24年	平成25年	平成26年	平成27年	平成28年	平成29年	平成30年	令和1年	令和2年	令和3年	令和4年	令和5年	令和6年	令和7年

MAZDA (マツダ)								
車種	型式	年式	装備	品番	定価(税込)	注	備考	
アクセラ スポーツ	BK系	15/10~21/5	SRS	FB922	¥ 30,800			
	BL系	21/6~25/10	SRS	FB923	¥ 30,800	注3		
	BM/BY系	25/11~28/6	SRS	FB923	¥ 30,800	注・3・12・14		
アテンザスポーツ	GG/GY系	14/5~19/12	SRS	FB912	¥ 18,700			
	GH系	20/1~24/10	SRS	FB923	¥ 30,800	注3		
	GJ系	24/11~28/8	SRS	FB923	¥ 30,800	注・3・12		
RX-7	SA22C	S53~S58		廃番				
		S58~S60		FB902	¥ 8,800			
	FC3S	S60~3/11		廃番				
		FD3S	3/12~10/12	ホーン配線 ギボシタイプ	FB902	¥ 8,800	注4	
				ホーン配線 カブラータイプ	FB908	¥ 9,900	注4・6	
		SRS	FB909	¥ 18,700	注3			
		11/1~14/8	SRS	FB909	¥ 18,700	注3・5		
RX-8	SE3P	15/4~25/4	SRS	FB912	¥ 18,700			
AZ-1	PG6SA	4~7/12		FB408	¥ 7,700	注8		
AZ-3	EC5	3/6~8/12		FB902	¥ 8,800			
AZオフロード	JM23W	10/10~26/3		FB413	¥ 9,900			
			SRS	FB411	¥ 18,700	注・1		
AZワゴン	CT/CZ	6/10~9/3		FB409	¥ 7,700			
		9/4~10/6		FB410	¥ 9,900			
			SRS(機械式)	FB410	¥ 9,900	注1		
	MD10/20系	10/10~15/2	SRS(電気式)	FB411	¥ 18,700	注1		
			SRS(機械式)	FB413	¥ 9,900	注1		
			SRS(電気式)	FB411	¥ 18,700	注1		
	MJ21/22	15/3~20/8	SRS	FB414	¥ 18,700			
MJ23S	20/9~24/10	SRS	FB414	¥ 18,700	注3			
MS-6	GE系	3/10~8/6		FB902	¥ 8,800			
MS-8	MB5A	4/2~8/12		FB908	¥ 9,900			
			ACC/SRS	FB909	¥ 18,700	注3		
MS-9	HD系	3/10~	ホーン配線 ギボシタイプ	FB902	¥ 8,800	注4		
			ホーン配線 カブラータイプ	FB908	¥ 9,900	注4		
			ACC	FB905	¥ 15,400			
	HE系	7/11~	ACC/SRS	FB909	¥ 18,700	注3		
MX-6	GE系	3/10~8/6		FB902	¥ 8,800			
MPV	LV系	1/1~7/10		FB902	¥ 8,800			
		7/11~11/5	SRS	FB909	¥ 18,700			
	LW系	11/6~14/8	SRS	FB910	¥ 19,800			
		14/9~18/2	SRS	FB912	¥ 18,700			
LY系	18/2~28/3	SRS	FB912	¥ 18,700	注・9			
カペラ テルスター	GC/GD	S54~6/9		FB902	¥ 8,800			
	GC系	6/10~9/8		FB902	¥ 8,800			
			SRS	FB909	¥ 18,700			
GE/GF	9/9~14/8	SRS	FB910	¥ 19,800				
キャロル	AA6P	1/2~4/7		FB408	¥ 7,700	注8		
		4/8~7/8		FB409	¥ 7,700	注8		
	AC6P	7/9~		FB410	¥ 9,900	注8		
			SRS(機械式)	FB410	¥ 9,900	注1		
			SRS(電気式)	FB411	¥ 18,700	注1		
	HB10/20系	10/10~16/8		FB413	¥ 9,900			
			SRS	FB411	¥ 18,700			
HB24S	16/9~21/11	SRS	FB414	¥ 18,700				
HB25S	21/12~26/12	SRS	FB414	¥ 18,700	注			
HB97S	R4/1~	SRS	FB539	¥ 18,700	注・3			

注意 年式・形式に関係なく、純正部品にばらつきがある為、適合品番が異なる又は装着できない車両があります。
 取り付け作業を行う前に、必ず純正ステアリング裏面の形状と取り付けボスの形状が同じかを確認してください。
 また、エアバッグの警告等については一部の車両で、個体差により消灯できない事があります。ご了承下さい。

適合データは、2023年10月現在のものです。

西暦	2000年	2001年	2002年	2003年	2004年	2005年	2006年	2007年	2008年	2009年	2010年	2011年	2012年	2013年	2014年	2015年	2016年	2017年	2018年	2019年	2020年	2021年	2022年	2023年	2024年	2025年
和暦	平成12年	平成13年	平成14年	平成15年	平成16年	平成17年	平成18年	平成19年	平成20年	平成21年	平成22年	平成23年	平成24年	平成25年	平成26年	平成27年	平成28年	平成29年	平成30年	令和1年	令和2年	令和3年	令和4年	令和5年	令和6年	令和7年

MAZDA (マツダ)																											
車種	型式	年式	装備	品番	定価(税込)	注	備考																				
クレフ	GE5P	4/5 ~ 7/12		FB902	¥ 8,800																						
クロノス	GE8P	3/10 ~ 7		FB902	¥ 8,800																						
CX-5	KE系	24/2 ~ 29/1	SRS	FB923	¥ 30,800	注・3・12																					
CX-7	ER-3P	18/6 ~ 23/12		未確認																							
スクラム	DG/DH系	S63 ~ 3/9		FB403	¥ 7,700	注11																					
	DL/DM系	3/10 ~ 9/3		FB409	¥ 7,700	注8																					
		9/4 ~ 10/12		FB410	¥ 9,900	注8																					
	DG/DH系	11/1 ~ 17/8		FB413	¥ 9,900																						
			SRS(機械式)	FB413	¥ 9,900	注1																					
			SRS(電気式)	FB411	¥ 18,700	注1																					
DG64V	17/9 ~ 27/2	SRS	FB414	¥ 18,700																							
DG17V	27/3 ~	SRS	FB414	¥ 18,700	注																						
スクラムトラック	DG/DH系	11/1 ~ 25/8		FB413	¥ 9,900																						
			SRS(機械式)	FB413	¥ 9,900	注1																					
			SRS(電気式)	FB411	¥ 18,700	注1																					
	DG16T	25/9 ~	SRS	未確認																							
スピアーノ	HF21S	14/2 ~ 20/10	SRS	FB414	¥ 18,700																						
センチア	HD系	3/6 ~ 7/9	ホーン配線 ギボシタイプ	FB902	¥ 8,800	注5・10																					
			ホーン配線 カブラータイプ	未確認																							
	HE系	7/10 ~ 12/11	ACC/SRS	FB909	¥ 18,700	注3																					
デミオ フェスティバ ミニワゴン	DA系	S60/2 ~ 5/1		FB902	¥ 8,800																						
	D25	5/1 ~ 8/7		FB902	¥ 8,800																						
	DW系	8/8 ~ 14/7	SRS	FB909	¥ 18,700	注5																					
	DY系	14/8 ~ 19/6	SRS	FB922	¥ 30,800																						
	DE系	19/7 ~ 26/8	SRS	FB923	¥ 30,800	注3																					
	DJ系	26/9 ~ 28/10	SRS	FB923	¥ 30,800	注・3・12																					
トリビュート	EP系	12/11 ~ 18/3	3本線「エアライン」/SRS	FB912	¥ 18,700	注10																					
ピアンテ	CC系	20/7 ~	SRS	FB923	¥ 30,800	注・3																					
ファミリア レーザー アスティナ ネオ	BD/BF系	S55 ~ 1/3		FB902	¥ 8,800																						
	BG系	1/4 ~ 6/5		FB902	¥ 8,800																						
	BHA	8/8 ~ 10/6		FB902	¥ 8,800																						
			SRS	FB909	¥ 18,700																						
GF/BJ系	10/6 ~ 15/10	SRS	FB910	¥ 19,800																							
ファミリアバン	Y12	19/1 ~		未確認																							
プレマシー	CP系	11/4 ~ 17/1	SRS	FB910	¥ 19,800																						
	CR系	17/2 ~ 22/6	SRS	FB922	¥ 30,800	注3																					
	CW系	22/7 ~ 30/3	SRS	FB923	¥ 30,800	注3																					
プロシード	UV/F66	2/1 ~ 10/12		FB902	¥ 8,800																						
プロシードマービー	UV/UF系	3/1 ~ 11/1		FB902	¥ 8,800																						
プロシードレバンテ	TA/TD系	7/2 ~ 11/10		FB410	¥ 9,900																						
			SRS(機械式)	FB410	¥ 9,900	注1																					
			SRS(電気式)	FB411	¥ 18,700	注1																					
ペリーサ	DC5	16/6 ~ 27/10	SRS	FB922	¥ 30,800	注・3																					
ベルソナ	MAEP	S63 ~ 4/2		FB902	¥ 8,800																						
ボンゴ スペクトロン フレンジィ フリーダ	SR/SD系	S58 ~ 7/6		FB902	¥ 8,800																						
	SS/SG系	7/7 ~ 18/4		FB902	¥ 8,800																						
			SRS	FB909	¥ 18,700																						
SK系	11/6 ~		未確認																								
		SRS	FB910	¥ 19,800	注																						
ミレーニア	TA系	9/7 ~ 15/10	SRS	FB909	¥ 18,700																						
ユーノス800	TA系	5/10 ~ 8/6		FB902	¥ 8,800																						
		8/6 ~ 9/7	ACC/SRS	FB909	¥ 18,700	注3																					
ユーノス100	BG系	1/10 ~ 5/6		FB902	¥ 8,800																						
ユーノス300	MA系	1/10 ~ 3/12		FB902	¥ 8,800																						
ユーノス500	CA系	4/2 ~ 8/6		FB902	¥ 8,800																						

注意 年式・形式に関係なく、純正部品にばらつきがある為、適合品番が異なる又は装着できない車両があります。
 取り付け作業を行う前に、必ず純正ステアリング裏面の形状と取り付けのボスの形状が同じかを確認してください。
 また、エアバッグの警告等については一部の車両で、個体差により消灯できない事があります。ご了承下さい。

適合データは、2023年10月現在のものです。

西曆	2000年	2001年	2002年	2003年	2004年	2005年	2006年	2007年	2008年	2009年	2010年	2011年	2012年	2013年	2014年	2015年	2016年	2017年	2018年	2019年	2020年	2021年	2022年	2023年	2024年	2025年
和曆	平成12年	平成13年	平成14年	平成15年	平成16年	平成17年	平成18年	平成19年	平成20年	平成21年	平成22年	平成23年	平成24年	平成25年	平成26年	平成27年	平成28年	平成29年	平成30年	令和1年	令和2年	令和3年	令和4年	令和5年	令和6年	令和7年

MAZDA (マツダ)							
車種	型式	年式	装備	品番	定価(税込)	注	備考
ユーノスコスモ	HB/NC系	S57~3/6		FB902	¥ 8,800		
	JC系	2/3~8/6	ホーン配線 ギボシタイプ	FB902	¥ 8,800	注4	
			ホーン配線 カブラータイプ	FB907	¥ 15,400	注4	
			A C C	FB907	¥ 15,400		
			A C C / S R S	FB909	¥ 18,700	注3	
ユーノスプレッソ	EC8S	3/5~8/4		FB902	¥ 8,800		
ラピュタ	HP10/20系	11/3~18/4		FB413	¥ 9,900		
			S R S	FB411	¥ 18,700		
ランティス	CBA	5/9~9/5		FB902	¥ 8,800		
			S R S	FB909	¥ 18,700		
ルーチェ	HB/HC系	S57~3/6		FB902	¥ 8,800		
レビュー	DE系	1/5~3/8		FB902	¥ 8,800		
ロードスター	NA6C	1/5~5/9		FB902	¥ 8,800		
	NA8C	5/10~9/12		FB902	¥ 8,800		
			S R S	FB909	¥ 18,700		
	NB6/8	10/1~17/8	S R S	FB910	¥ 19,800		
	NC系	17/8~27/4	S R S	FB912	¥ 18,700		
ND系	27/5~	S R S	FB913	¥ 18,700	注21		

注意 年式・形式に関係なく、純正部品にばらつきがある為、適合品番が異なる又は装着できない車両があります。
 取り付け作業を行う前に、必ず純正ステアリング裏面の形状と取り付けのボスの形状が同じかを確認してください。
 また、エアバッグの警告等については一部の車両で、個体差により消灯できない事があります。ご了承下さい。

適合データは、2023年10月現在のものです。

MAZDA (マツダ) 注意事項

メーカー・車種に関係なく、純正部品のばらつきがある為、適合品番が異なる場合があります。取り付け作業を行う前に必ず純正ステアリング裏面の形状と取り付けるボスの形状を良く確認してください。適合が異なる物を無理に取り付けると、車両の破損や重大な事故等に繋がる恐れがあります。なお重要保安部品につき、個人でお取付される場合は上記注意事項及び取り付け作業の安全性に関しては作業された方自身の自己責任の元に行ってください。・弊社では販売店・整備工場・専門ショップでのお取り付けを強くお勧めします。

【マツダ 注意事項】

スズキ OEM 車は全般的に使用部品が安定しておりません。適合表上の品番では取り付かない場合があります。ご了承下さい。

- 注 現行車種につき、形状が変更されている可能性があります。形状が違う場合はカスタムセンターにお問合せください。
- 注 1 メーター内にIPバッグ警告灯が無いものは機械式です。有るものは電気式です。(イグニッション ON で点灯)
- 注 3 純正ステアリング上のスイッチでしか操作できない装備及び機能は使用できなくなります。例)マルチメーター、オーディオ類、オートクルーズ、ブレーキアシスト、パドルシフト等の操作、設定ができなくなる。
- 注 4 ホーンの配線形状により品番が異なります。(図 9-1)
- 注 5 一部、品番 910 に変更されています。ウインカーリターンボスの位置を確認してください。(図 9-2)
- 注 6 ステアリングのデザインによってIP-類に干渉する場合があります。その際は別売の「IPスパーサー」が必要です。(10,15,20,25,30mmの中からお選びください)
- 注 8 年式、型式を問わず、パドル側にウインカーリターンボスがある車両と、車体側にウインカーリターンボスがある車両があります。車両の形状を確認してください。
品番 409・410 にリターンボスは付属されていません。(図 4-2)
- 注 9 ホンカブラの形状が、長方形 10 極の場合は、取り付けができません。注 10 車両の純正ステアリング形状が 4 本スポークの場合は、装着できません。
- 注 11 リターンボスを 2 種類付属しています。純正ステアリング裏面のリターンボスの長さを確認してから、リターンボスを打ち込んで下さい。(図 4-1)
- 注 12 衝突被害軽減装置装備車はマルチフォメーションディスプレイに「E-メッセ」が表示され機能が停止する場合があります。
- 注 13 通常ボスの設定はありませんが、ショートボスは903Sで適合します。
- 注 14 ステアリングヒーター装備車は適合不可です。
- 注 15 純正ステアリングスイッチを移設する場合は別売りのSRDキットをご使用ください。

装備説明

- A C C オートクルーズコントロール(自動定速走行装置)の事で、アクセルペダルを踏まなくても任意の速度で車速を一定に保つ事が出来る装置。
- S R S エアバッグ
- S B S スマートブレーキサポート(衝突被害軽減装置)、警告やブレーキの自動制御を行うことで、衝突時の被害軽減や衝突の回避をサポートする装置

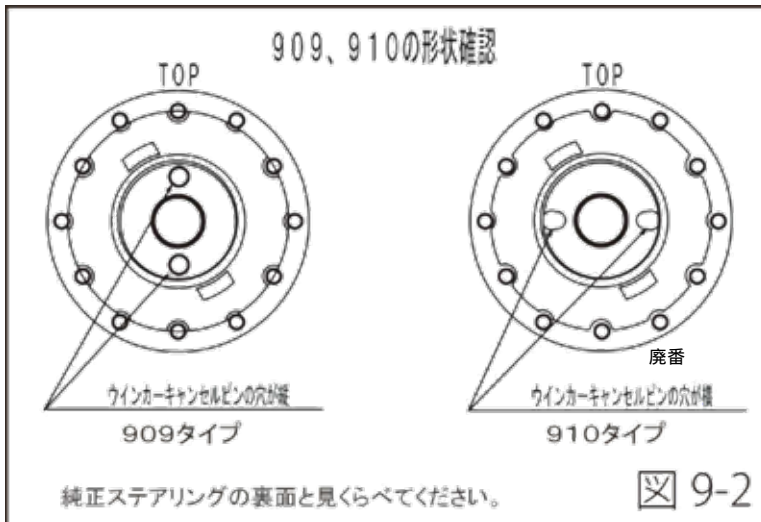
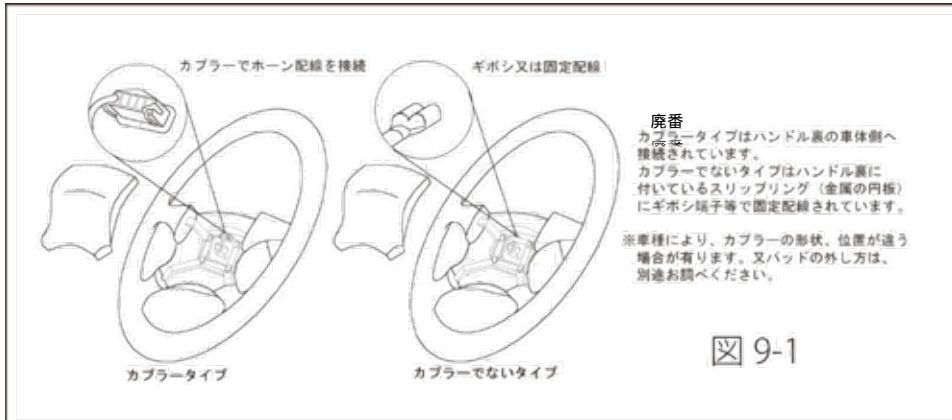

注意 年式・形式に関係なく、純正部品にばらつきがある為、適合品番が異なる又は装着できない車両があります。取り付け作業を行う前に、必ず純正ステアリング裏面の形状と取り付けるボスの形状が同じかを確認してください。また、エアバッグの警告等については一部の車両で、個体差により消灯できない事があります。ご了承下さい。

適合データは、2023年10月現在のものです。

MAZDA (マツダ) 注意事項

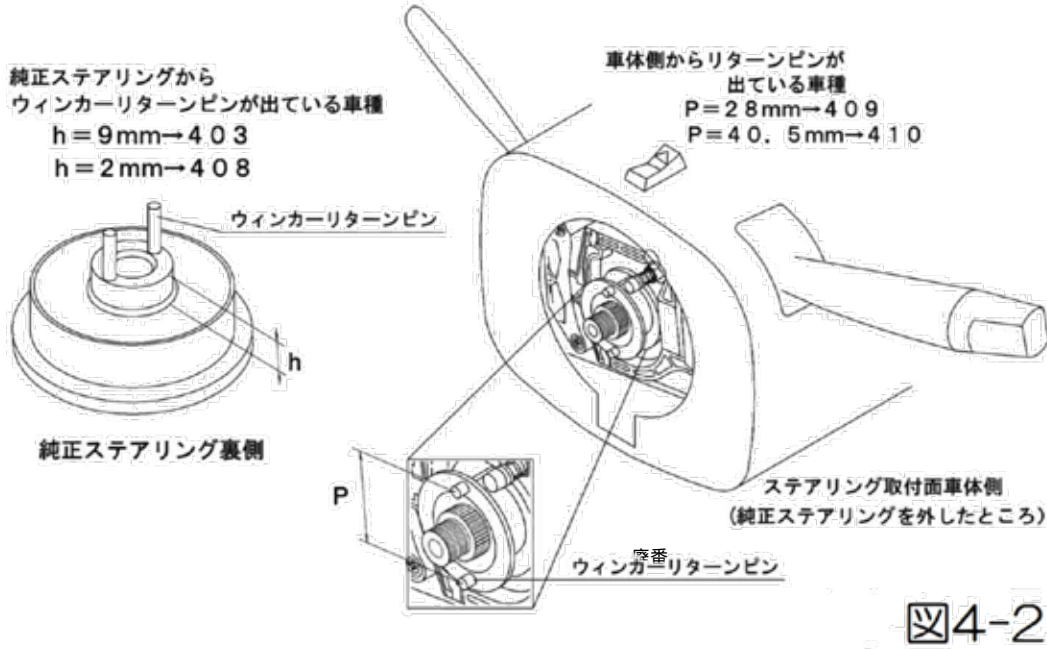
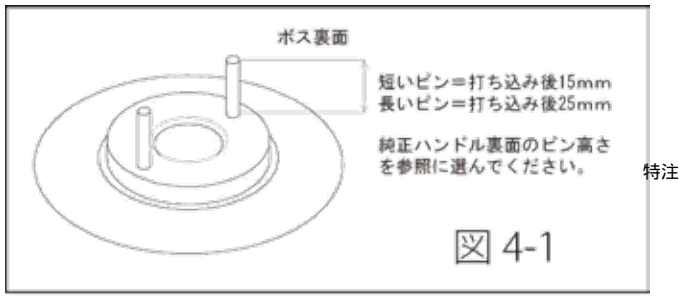

注 11-13

スカイラインクロスオーバー

注意 年式・形式に関係なく、純正部品にばらつきがある為、適合品番が異なる又は装着できない車両があります。取り付け作業を行う前に、必ず純正ステアリング裏面の形状と取り付けるボスの形状が同じかを確認してください。また、エアバッグの警告等については一部の車両で、個体差により消灯できない事があります。ご了承下さい。

適合データは、2023年10月現在のものです。