



REFLEX ゴムカバー 取扱い説明書 CLCGC90/95

この度は、CATZ 製品をお買上げ頂き誠にありがとうございました。
取付作業を行なう前に、必ず取扱い説明書をご参照ください。
※この取扱い説明書は必ず お客様へお渡しください

《構成部品》	
ゴムカバー	2個

ゴムカバーを使用する取付け

LED ヘッドバルブ D2・D4 タイプを装着する際、取り付け部がせまい車両へ本製品を使用することで取り付けを可能にします。
純正カバーを本製品と交換することでランプ内スペースが確保でき、LED ヘッドバルブの装着が可能となります。
各種純正ランプカバーに対応できるよう直径 CLCGC90(90mm)、CLCGC95(95mm) の2種類のサイズをご用意しています。
※ヘッドライトカバーが純正 HID バラストになっている車両には使用できません。

取付け方法

OLED プランカーキット LED バルブの取説を参考にして、純正 HID バルブを外しヘッドライトに LED バルブを装着、接続してください。
※取外したヘッドライトカバーは、大切にお手関していただき、純正 HID バルブに戻す場合に使用します。

ヘッドランプ

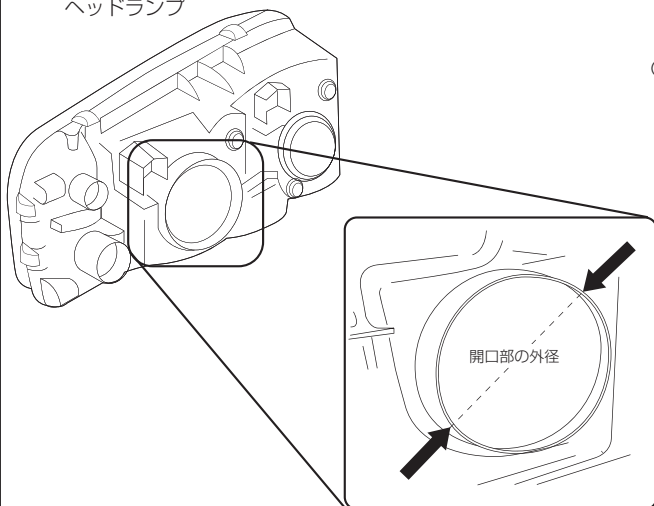

○ゴムカバー選択時の参考寸法

ヘッドランプ開口部外径

CLCGC90 Φ90mm～Φ94mm

CLCGC95 Φ95mm～Φ99mm

ゴムカバー

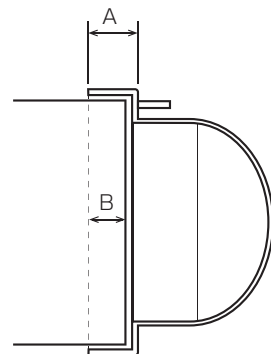
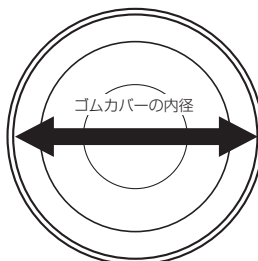

- ① ヘッドランプ開口部の外径を測定する。
- ② ヘッドランプ開口部の外径寸法以下でゴムカバーの内径寸法に近いものを選択してください。
- ③ ゴムカバー取付け部 A がヘッドランプ開口部 B に 50%以上被るように取付けます。

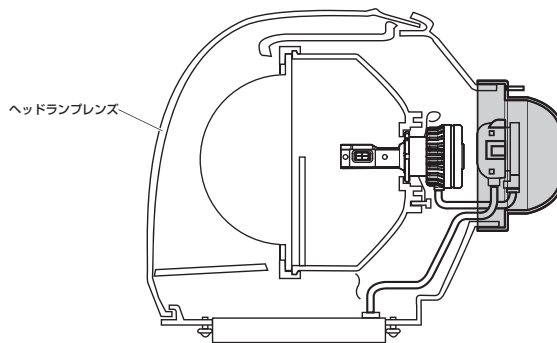
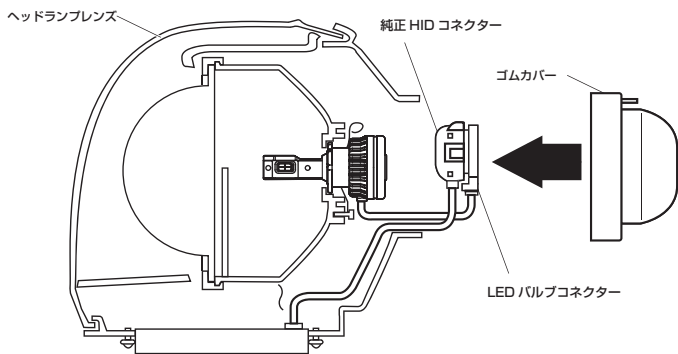

- ④ LED バルブ取付け後、純正 HID コネクターと LED バルブコネクターを接続し、ゴムカバーをヘッドライトユニットへ取付けてください。
※AFS 装着車に使用する場合はヘッドライトユニット可動域の邪魔にならない位置に LED バルブコネクターを固定してください。

- ⑤ ゴムカバーを使用した LED バルブ取り付け完了状態です。ゴムカバーがズレない様にタイラップやシリコン接着材などで固定していただく事をオススメします。
※タイラップ、シリコン接着材は付属しません。